

Fuer die Montage benoetigen Sie:

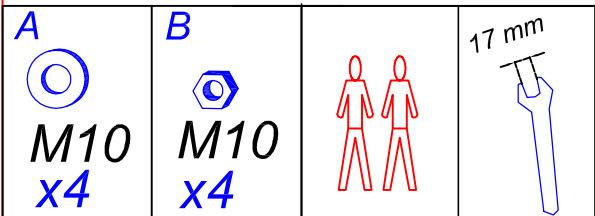

Montageanleitung Tischfamili Rafael & friends

Bitte achten Sie bei der Montage auf eine saubere Bodenoberfläche, da der Tisch rücklinks montiert werden muss!

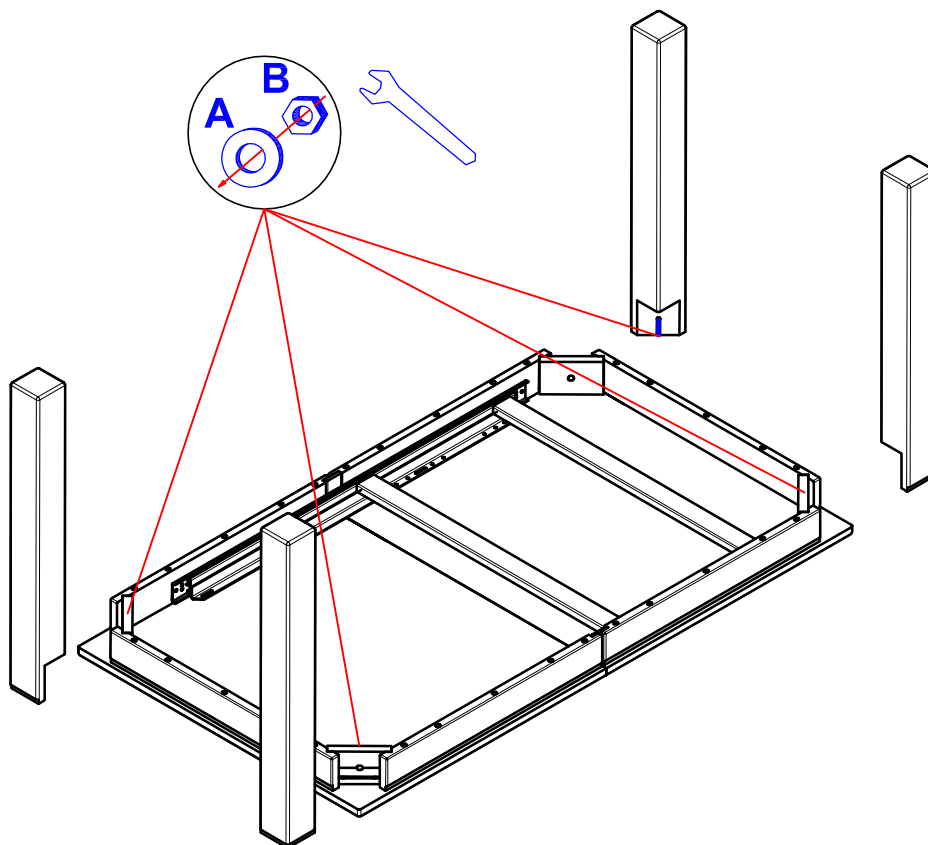
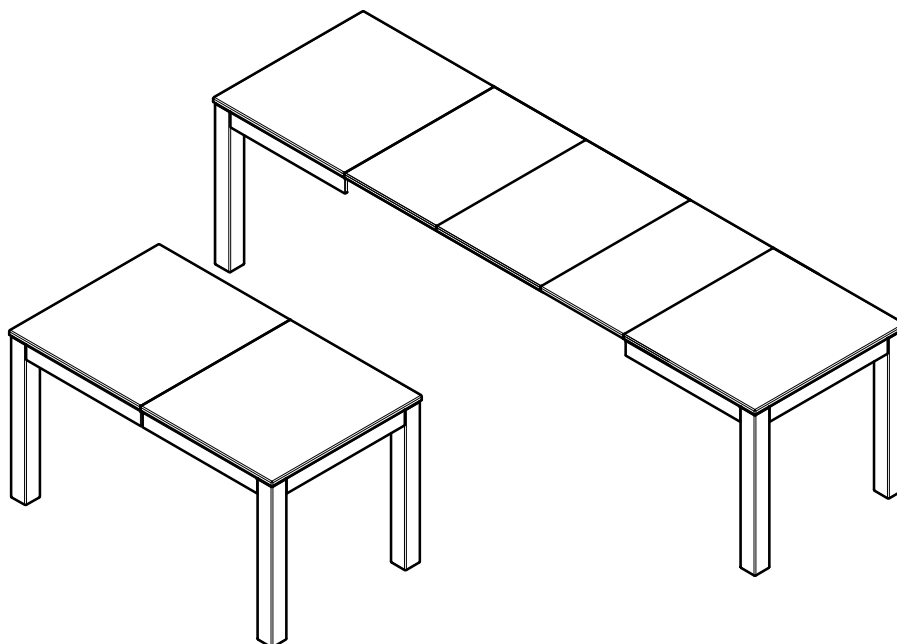

Hinweis: Im Laufe der Zeit die Schrauben bei Bedarf nachziehen!